

inoleds

Standing Vigga Floor Lamp

Lampadaire Intérieur Vigga Noir

Model FL140 / Modèle FL140



Thanks for your purchase.

For any inquiries, contact us at hello@inoleds.com or on our website www.inoleds.com

Merci d'avoir passé votre commande et de votre confiance.

Veillez bien lire les instructions et les consignes de sécurité avant utilisation.

N'hésitez pas à nous contacter pour plus de renseignement à hello@inoleds.com

Importé par / Imported by OUI SMART

15 RUE DES HALLES

75001 PARIS, FRANCE

www.inoleds.com

www.inoleds.fr



Lire les instructions
avant utilisation



Made in China
FABRIQUÉ EN
CHINE

Standing Vigga Floor Lamp is unique yet elegant, left a deep impression. A built-in LED lamp, rated for 30,000 hours and has a normal service life of 13 years (about 6 hours/day). You never need to change the bulbs, and save 90% of the electricity bill because light-emitting diodes do not waste lots of energy due to heat generation.

Product specification

- Material : Aluminium + metal
- Dimension : 350 * 32 * H1400 mm
- Color : Black
- Power : 24 W
- Voltage : AC 220-240 V / 50-60 Hz
- Type of light : LED
- Special features : dimmable
- Warranty : 2 years

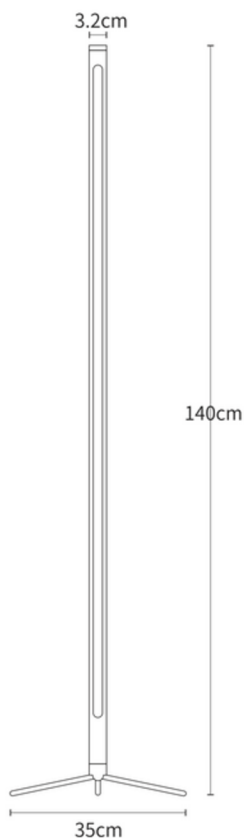
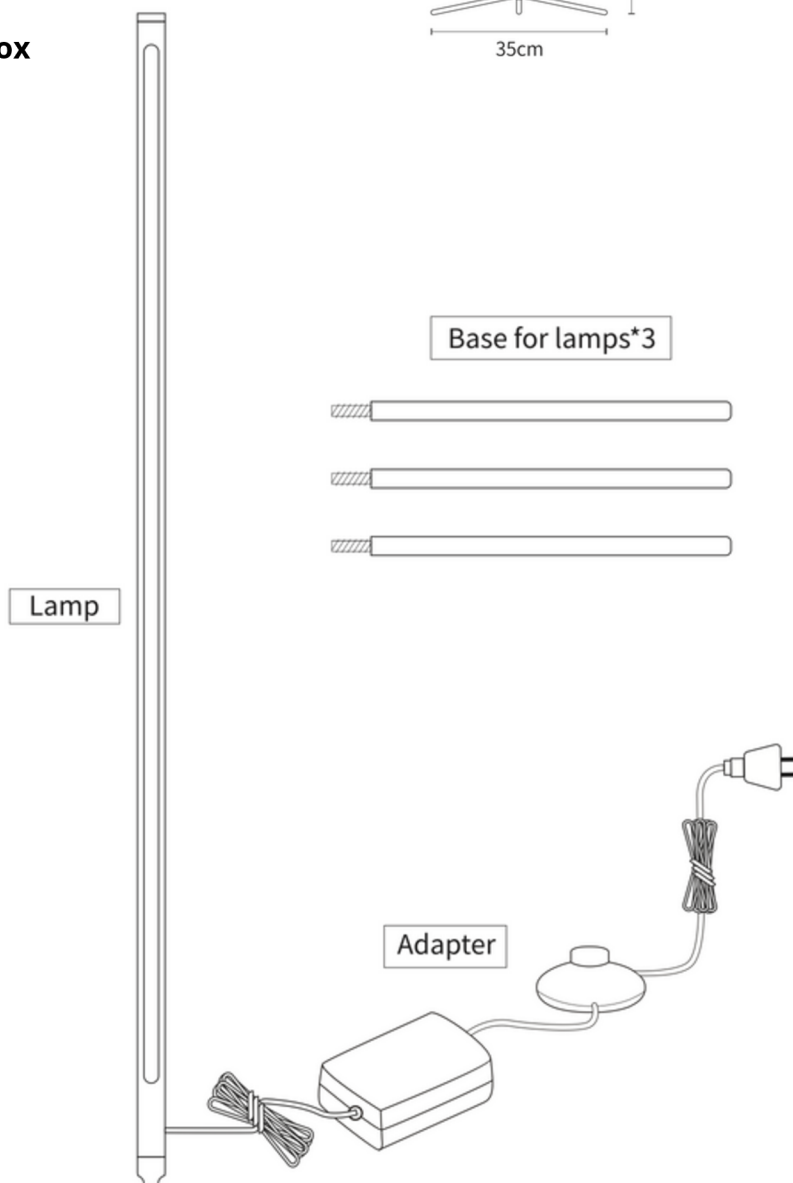
**Included in the box**

Please read the instructions carefully and keep them for future reference. If you need further assistance, please contact us via email.

Installation: floor-standing

- 1- Screw the 3 base feet to the lamp body.
- 2- Connect the power cable to its port properly.
- 3- Plug the power cable to electricity.
- 4- Adjust the brightness levels with the remote control

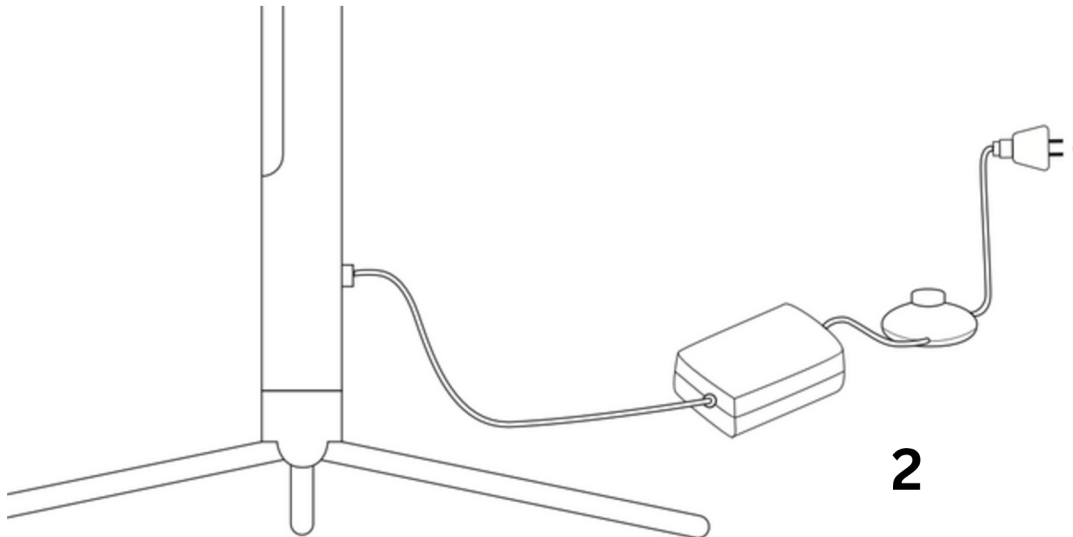
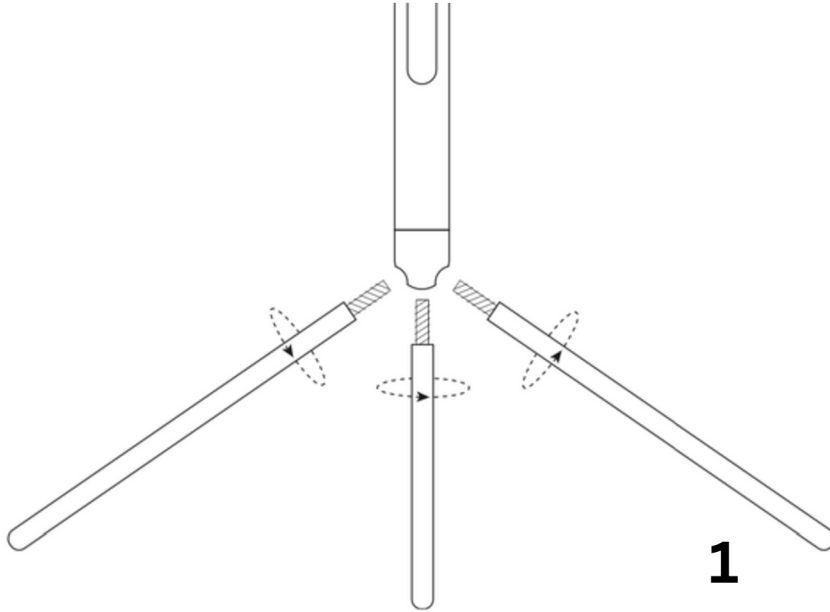

Dimmable

Thanks to the provided remote control, the brightness of the lamp can be adjusted according to your preferences and needs. It offers a range of variation from 3,000 to 6,000 K, allowing you to create the ideal lighting ambiance for every situation. Whether you want a warm and welcoming light or a cooler and stimulating illumination, the remote control gives you full control over the color temperature of your lamp.



Up to 15m control range, you can control the lamp even in the sofa or warm bed with the remote.

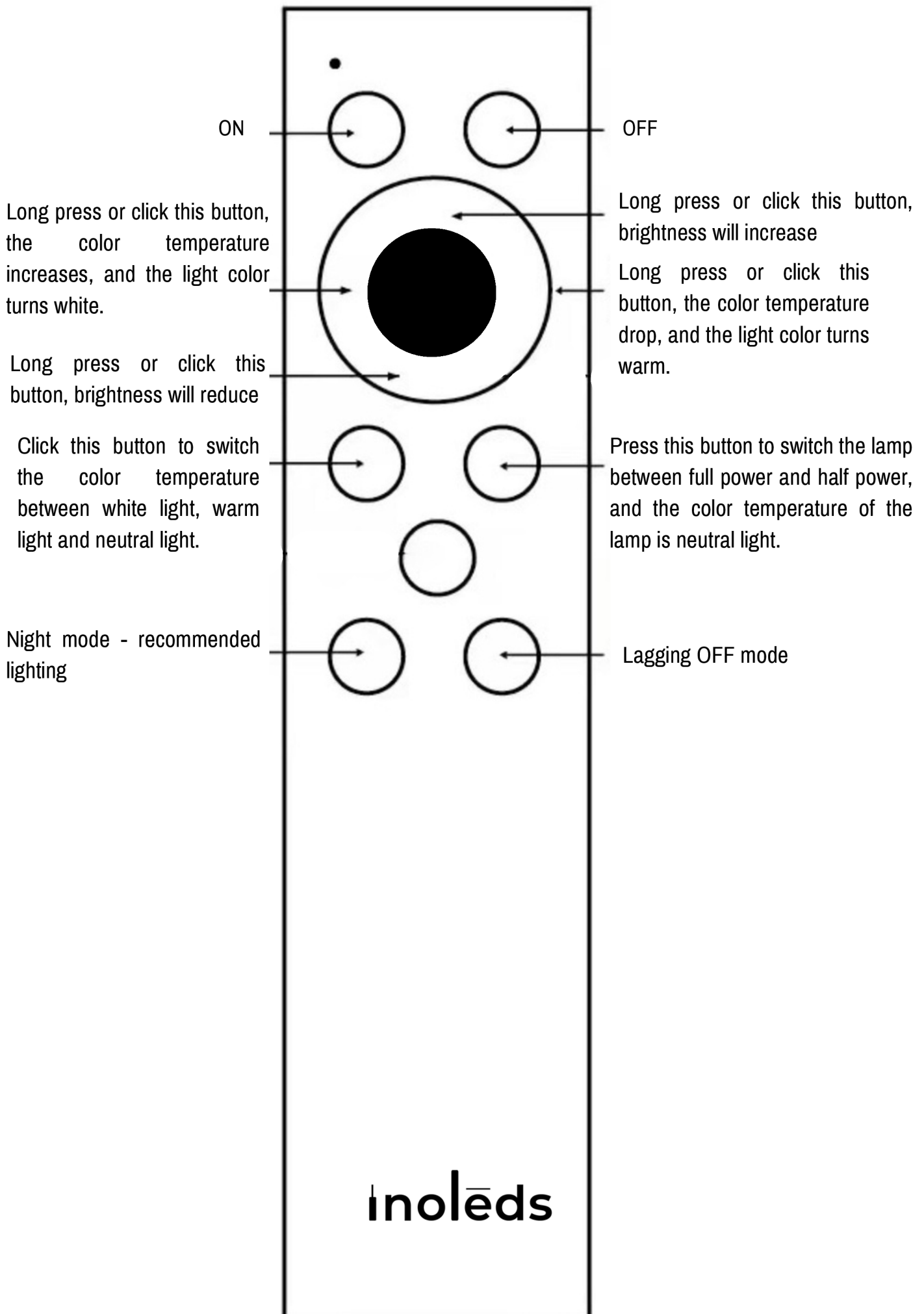

FR

Le lampadaire d'intérieur Vigga au design unique et élégant, créera une atmosphère chaleureuse dans votre maison en un rien de temps. Elle a une durée de vie de 30000 heures et une durée de vie normale de 13 ans (environ 6 heures / jour). Jamais besoin de changer les ampoules et économisez 90% de la facture d'électricité, car les diodes électroluminescentes ne gaspillent pas beaucoup d'énergie en raison de la dissipation de chaleur.

Spécification du produit

- Matériaux : Aluminium + Métal
- Dimensions : 32 * 350 * H1400 mm
- Couleur : Noir
- Puissance nominale : 24 watts
- Voltage : AC 220-240 V / 50-60 Hz
- Type d'éclairage : LED
- Particularité : Dimmable
- Garantie : 2 ans

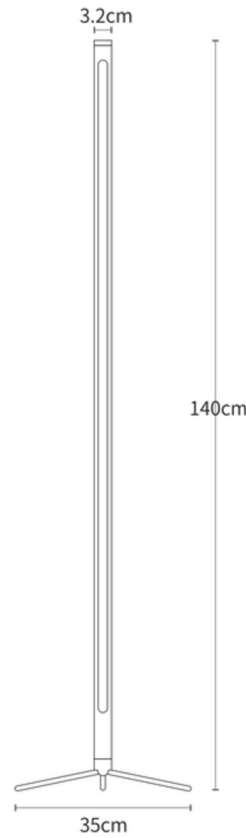

Inclus dans la boîte

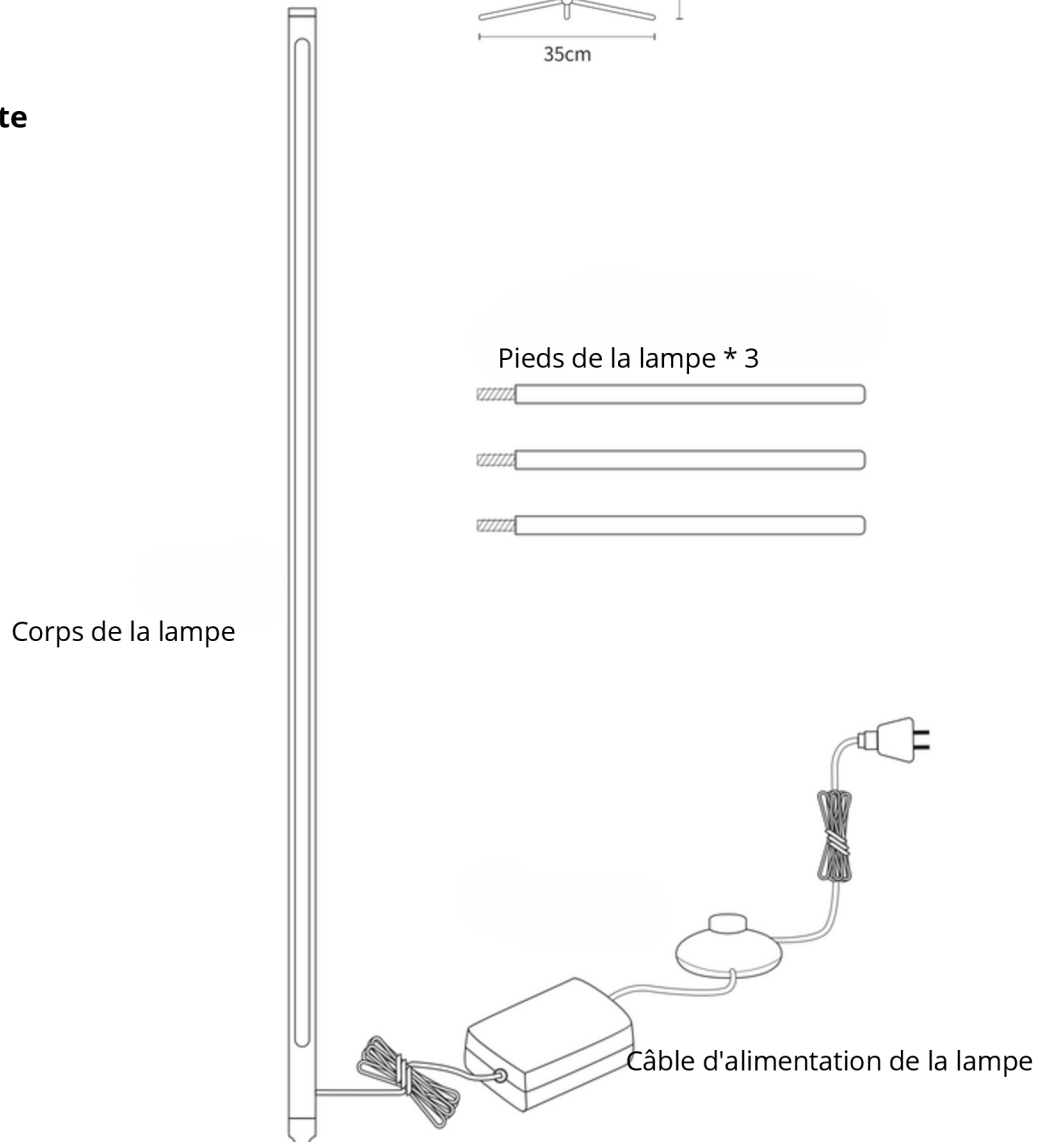

Corps de la lampe

Pieds de la lampe * 3

Câble d'alimentation de la lampe

Veillez lire attentivement les instructions et les conserver pour une consultation ultérieure. Si vous avez besoin d'une assistance supplémentaire, veuillez nous contacter par e-mail.

Installation de la lampe

- 1- Visez les 3 pieds fournis sur le corps de la lampe.
- 2- Branchez correctement le câble d'alimentation sur le port de la lampe.
- 3- Branchez le câble d'alimentation à la prise électrique.
- 4- Ajustez les niveaux de luminosité en appuyant sur la télécommande.

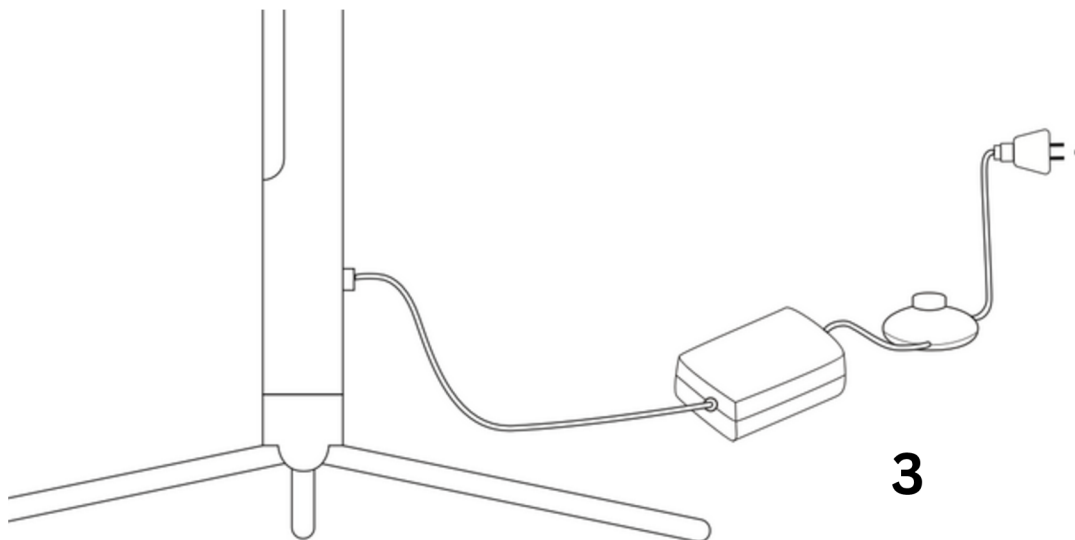
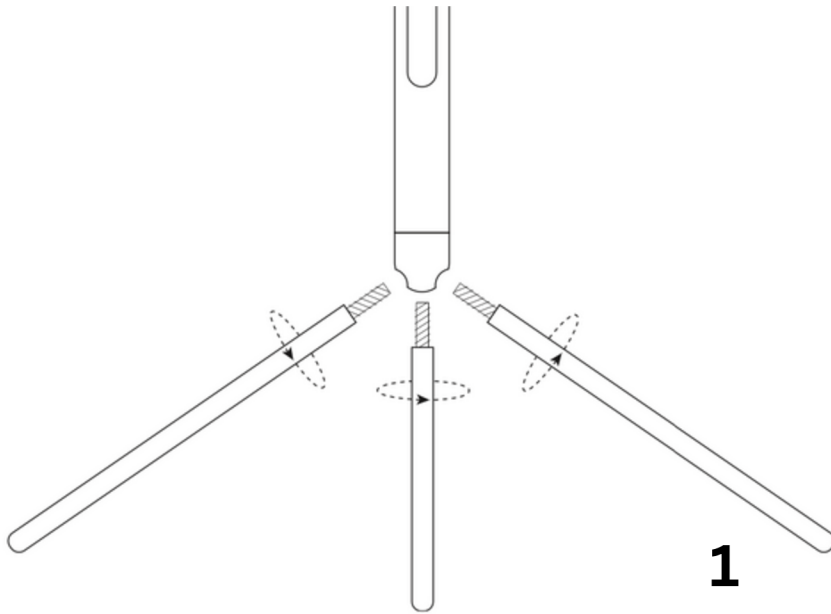

Dimmable

Grâce à la télécommande fournie, la luminosité de la lampe peut être ajustée selon vos préférences et besoins. Elle offre une plage de variation allant de 3 000 à 6 000 K, permettant ainsi de créer l'ambiance lumineuse idéale pour chaque situation. Que vous souhaitiez une lumière chaude et accueillante ou un éclairage plus froid et stimulant, la télécommande vous donne le contrôle total sur la température de couleur de votre lampe.



Avec la télécommande, vous pouvez facilement contrôler la lampe depuis votre canapé 15m de distance.

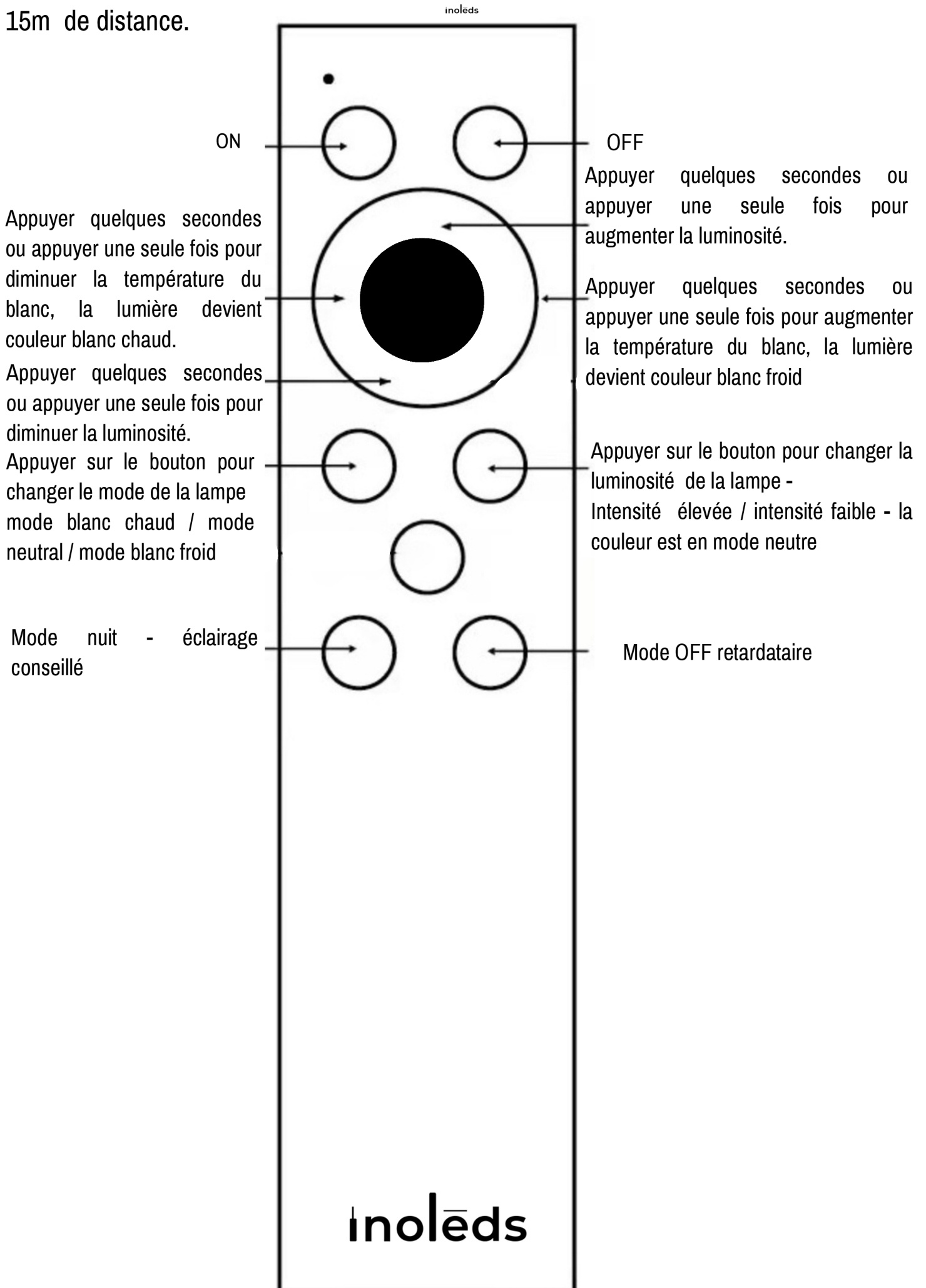



Please read this instruction manual carefully and keep it for future reference as long as you use this product. If the directions below are followed, this light is guaranteed to be safe. The manufacturer is not accountable for any damage caused by incorrect assembly or use.

- Before assembling, maintaining, or cleaning, the power must be switched off. Check that this light's electrical requirements are suitable with your installation.
- This light is designed only for interior use.
- Take care not to damage the cables during assembly. To minimize dangers, if the external cable or cord of this lamp are broken, they must be replaced by the manufacturer, the manufacturer's repair service, or by equivalent qualified personnel.
- Keep out of the reach of children.
- Never stare at the LEDs, a direct and prolonged exposure could cause damage to eyesight.

INSTRUCTIONS FOR WASTE DISPOSAL

This device should not be disposed in the trash.

Conseils de sécurité



Ce mode d'emploi vous apprend à vous servir correctement du produit. Gardez-le précieusement afin de pouvoir le consulter à tout moment.

- N'utilisez l'appareil que comme indiqué dans la notice. Aucune garantie ne pourra être appliquée en cas de mauvaise utilisation du produit.
- N'ouvrez pas l'appareil, sous peine de perdre toute garantie.
- N'essayez pas de réparer l'appareil vous même.
- Faites attention lorsque vous manipulez votre produit. Une chute ou un coup peuvent l'abîmer.
- Ne l'exposez pas à l'humidité et à la chaleur.
- N'utilisez l'appareil que comme indiqué dans la notice. Aucune garantie ne pourra être appliquée en cas de mauvaise utilisation du produit. Nous ne sommes pas responsables des conséquences inhérentes à un dommage. Le fabricant se réserve le droit de modifier les caractéristiques techniques entraînant ainsi des erreurs dans ce manuel.

INDICATIONS CONCERNANT L'ÉLIMINATION DE DECHETS

Cet appareil ne doit pas être jeté à la poubelle.

INOLEDs branded items purchased from inoleds.com include 2-years limited replacement warranty. For Customer Service, please contact us via email hello@inoleds.com

The Inoleds® name and logo are registered trademarks.

©INOLEDs. All Rights Reserved.

Les articles de la marque INOLEDS achetés sur inoleds.fr bénéficient d'une garantie limitée de remplacement de 2 ans. Pour le service clientèle, veuillez nous contacter via email hello@inoleds.com

La marque INOLEDS et le logo INOLEDS® sont des marques déposées.

©INOLEDs. Tous droits réservés.

Importé par / Imported by OUI SMART

15 RUE DES HALLES

75001 PARIS, FRANCE

www.inoleds.com / www.inoleds.fr

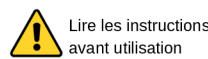

Made in China
FABRIQUÉ EN
CHINE